

Sableuses Grenailleuses CLEMCO

**POLYVALENTES
TOUS ABRASIFS**



MODELE 20 L
Pour microsablage



MODELE 40 L FOND CONIQUE
Spécial produits fins



MODELE 60 L STANDARD
Pour travaux courants



MODELE 100 L STANDARD
Pour travaux courants



MODELE 100 L FOND CONIQUE
Spécial produits fins



MODELE 200 L STANDARD
Pour travaux courants



MODELE 300 L
DOUBLE CHAMBRE
Pour grenailage en continu

Une gamme adaptée à vos besoins

Sablage - Grenailage - Microbillage - Gommage - Microsablage

LES AVANTAGES CLEMCO

Tous les réservoirs pression CLEMCO sont aux normes CE (certificat fourni)
Pression épreuve : 17,16 bar



www.clemco.fr

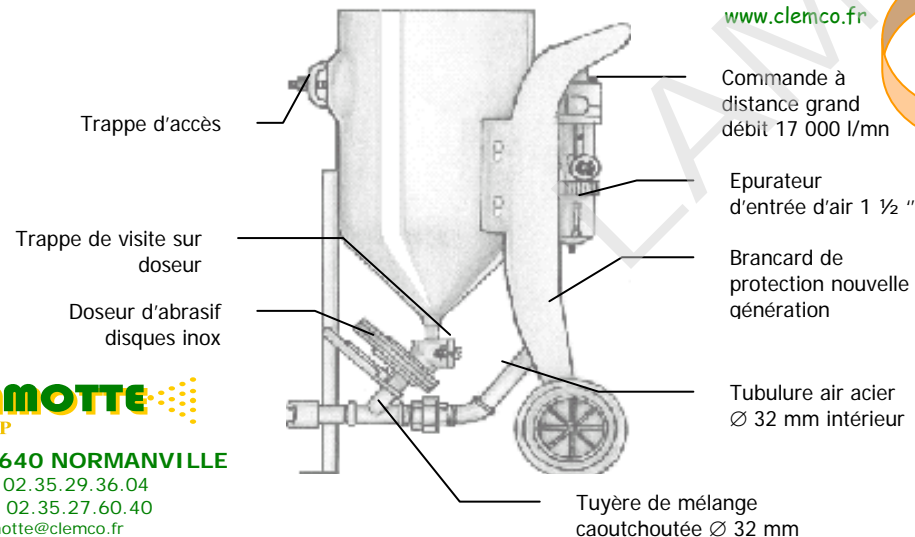

Exclusif

Avec « kit soupape de sécurité » et étiquette de traçabilité conformément à la nouvelle législation française sur les réservoirs pression.

CARACTERISTIQUES TECHNIQUES

	20 L	40 L	60 L	100 L	200 L
Pression service	10 bar	12 bar	12 bar	12 bar	12 bar
Pression épreuve	14,3 bar	17,16 bar	17,16 bar	17,16 bar	17,16 bar
Poids	30 kg	65 kg	70 kg	80 kg	130 kg
Hauteur	790 mm	1115 mm	1115 mm	1270 mm	1450 mm
Diamètre	260 mm	412 mm	412 mm	512 mm	612 mm

OPTIONS POSSIBLES



COMMANDE A DISTANCE EN 2 PARTIES



KIT REGLAGE PRESSION



DOSEUR SPECIAL GRENAILLE



DOSEUR D'ABRASIF PNEUMATIQUE